

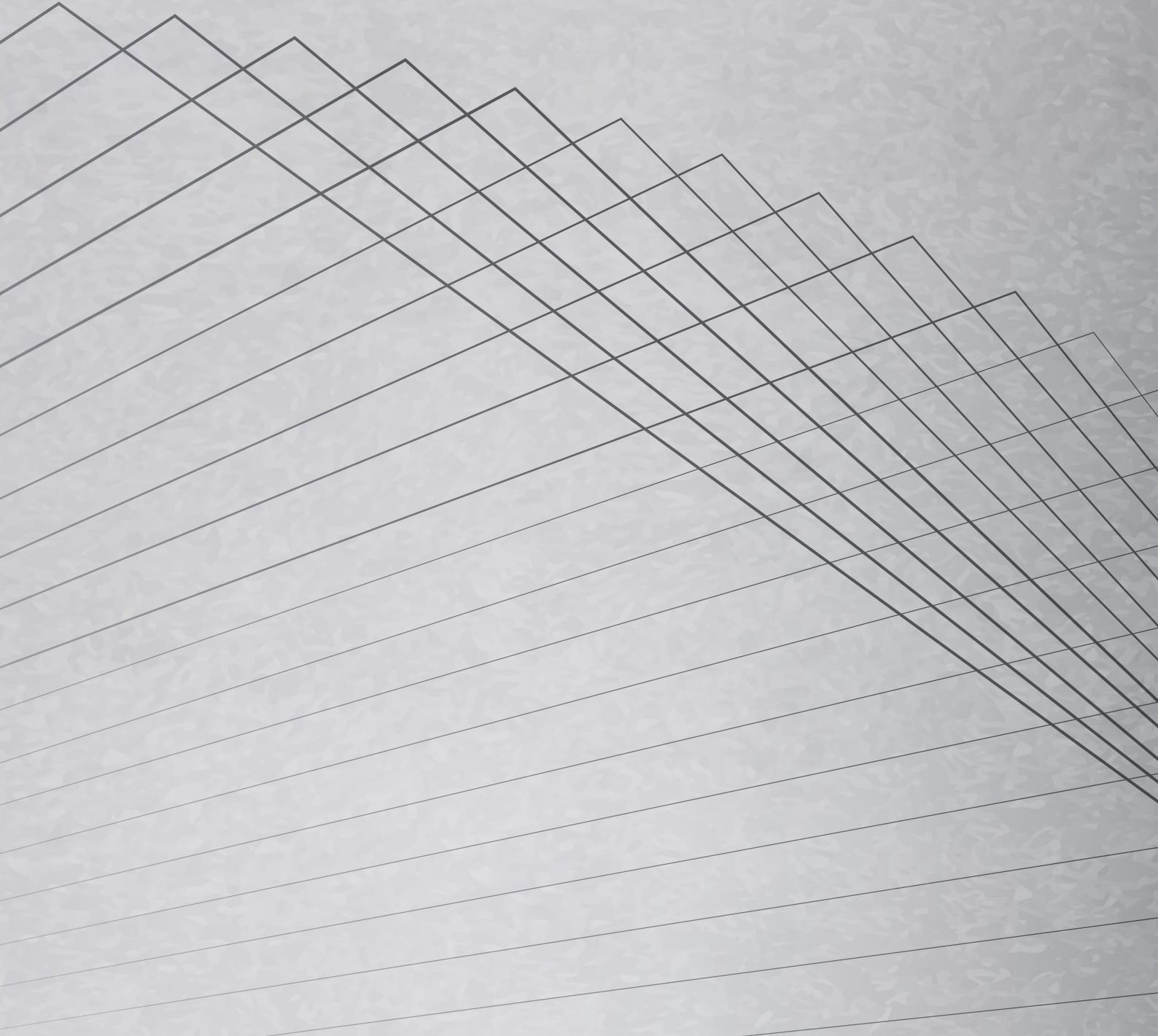

Catalogue 2024



ICONICA 74

	<i>74</i>
4	PIVA GROUP
6	BIENVENUE
9	ICONICA74
10	TRAITS
12	FINITIONS
16	JONCTION - Dormant/Vantail
17	JONCTION - Feuillure de battement
22	POIGNÉES
24	COULEURS
26	SECTION TECHNIQUE



4 | 74
PIVAGROUP
une histoire entièrement italienne



VISITE
ÉTABLISSEMENTS

Piva Group voit le jour en 1986 en se positionnant dans le secteur du bâtiment pour la production de panneaux isolants et la réalisation de menuiseries avec différentes combinaisons de matériaux - Aluminium et PVC.

La recherche de nouvelles techniques pour le développement de produits innovants a fait connaître la marque Piva Group non seulement en Italie mais aussi sur les marchés internationaux, avec **l'ouverture d'établissements aux États-Unis, en Espagne et en République tchèque**. De nos jours, notre entreprise est une signature prestigieuse dans le secteur de la construction grâce à la polyvalence de sa production, à la qualité des solutions proposées et à son remarquable bagage d'expérience.

Une entreprise toujours prête à satisfaire les exigences de ses clients à une époque où l'Avenir est le maître-mot.



6 | 74
BIENVENUE
dans Iconica74, la fenêtre qui illumine



LES MENUISERIES DE DERNIÈRE GÉNÉRATION



GAMME ICONICA74

9 | 74 ICONICA74

la fenêtre qui illumine

Le défi de conception des constructions modernes se joue sur la lumière : la largeur et la transparence des surfaces vitrées sont des éléments centraux qui donnent de la valeur à un bâtiment.

C'est pourquoi les portes et fenêtres sont appelées à avoir des profils de plus en plus fins et harmonieux, capables de s'intégrer avec style dans différentes compositions architecturales ; pas de simples menuiseries, donc, mais des solutions innovantes qui allient technologie et esthétique, pour un design polyvalent et une utilisation intelligente des espaces.

La réponse de Piva Group à ce défi s'appelle **Iconica74**, une nouvelle génération de menuiseries PVC conçue pour maximiser la lumière naturelle, combinant parfaitement un design minimaliste et d'excellentes performances, éliminant les barrières visuelles et améliorant le confort de vie.

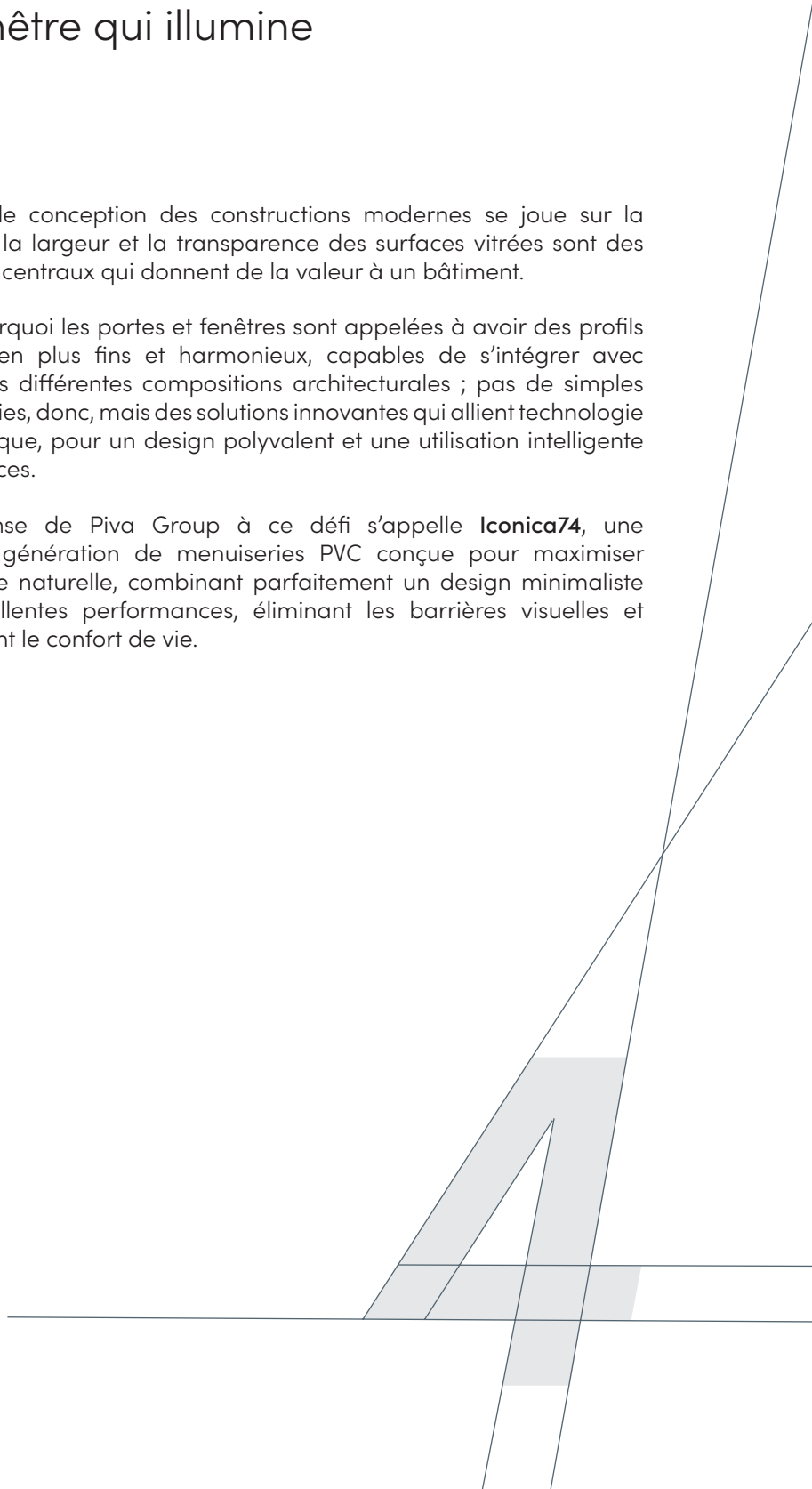

10 | 74 LES TRAITES

qui font notre caractère

6

Les chambres du profil

L'intérieur du dormant est structuré en six chambres pour des performances extraordinaires et des valeurs d'isolation thermo-acoustique sans précédent.

3

Les joints pour une menuiserie hors du commun

Pour tous ceux qui aiment le concret, trois joints de dormant et d'ouvrant pré-montés et joints de vitrage STV. Étanchéité énergétique exceptionnelle, résistance mécanique hors pair et polyvalence extrême.

74

mm: la profondeur parfaite pour un dormant

Des profils de plus en plus fins, qui laissent la vedette à la lumière, des surfaces vitrées de plus en plus grandes, qui apportent une luminosité accrue aux espaces intérieurs, tout en se fondant dans le paysage extérieur.

32

ou 49 mm d'épaisseur de vitrage

Des millimètres qui peuvent être logés à l'intérieur du système avec un collage structurel sur toute la série.

1.0

W/m²K: l'impact sur l'environnement

L'isolation thermique est l'un des piliers sur lesquels repose la durabilité de nos habitations et les menuiseries contribuent à hauteur de 40 % environ à retenir la chaleur dans un bâtiment. Des menuiseries de qualité réduisent les pertes de chaleur et préservent l'environnement.

88

mm de jonction centrale pour nous distinguer

La profondeur de construction réduite permet au système Iconica74 de s'adapter à des projets divers, qu'il s'agisse de nouvelles constructions ou de rénovations.

12 | 74 JONCTION

qui font notre marque de fabrique

Absence de parclozes intérieurs pour des lignes uniformes.

Large gamme de finitions extérieures en termes de couleurs et de matériaux.

74

PVC/PVC POUR UNE IMPRESSION « TOTAL COLOR »

Couleur assortie au dormant et possibilité d'insérer un double ou triple vitrage.

74

PVC/ALUMINIUM POUR UN LOOK MODERNE ET RÉSOLU

Absence de parclozes, double ou triple vitrage au choix.

74

TOTAL GLASS POUR UN MAXIMUM D'ÉLÉGANCE

Finition extérieure sérigraphiée directement sur le verre et possibilité d'insérer un double vitrage.

PVC / PVC

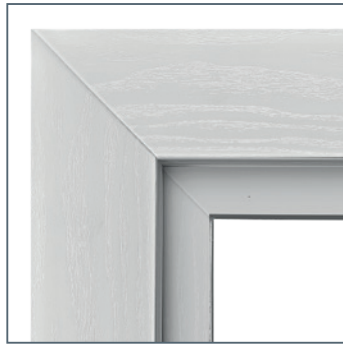

PVC / ALUMINIUM



TOTAL GLASS



FINITIONS



PVC / PVC



PVC / ALUMINIUM



TOTAL GLASS



PVC / PVC

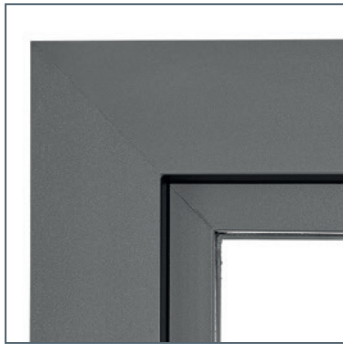

PVC / ALUMINIUM

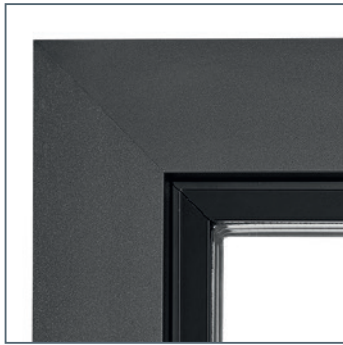

TOTAL GLASS



FINITIONS

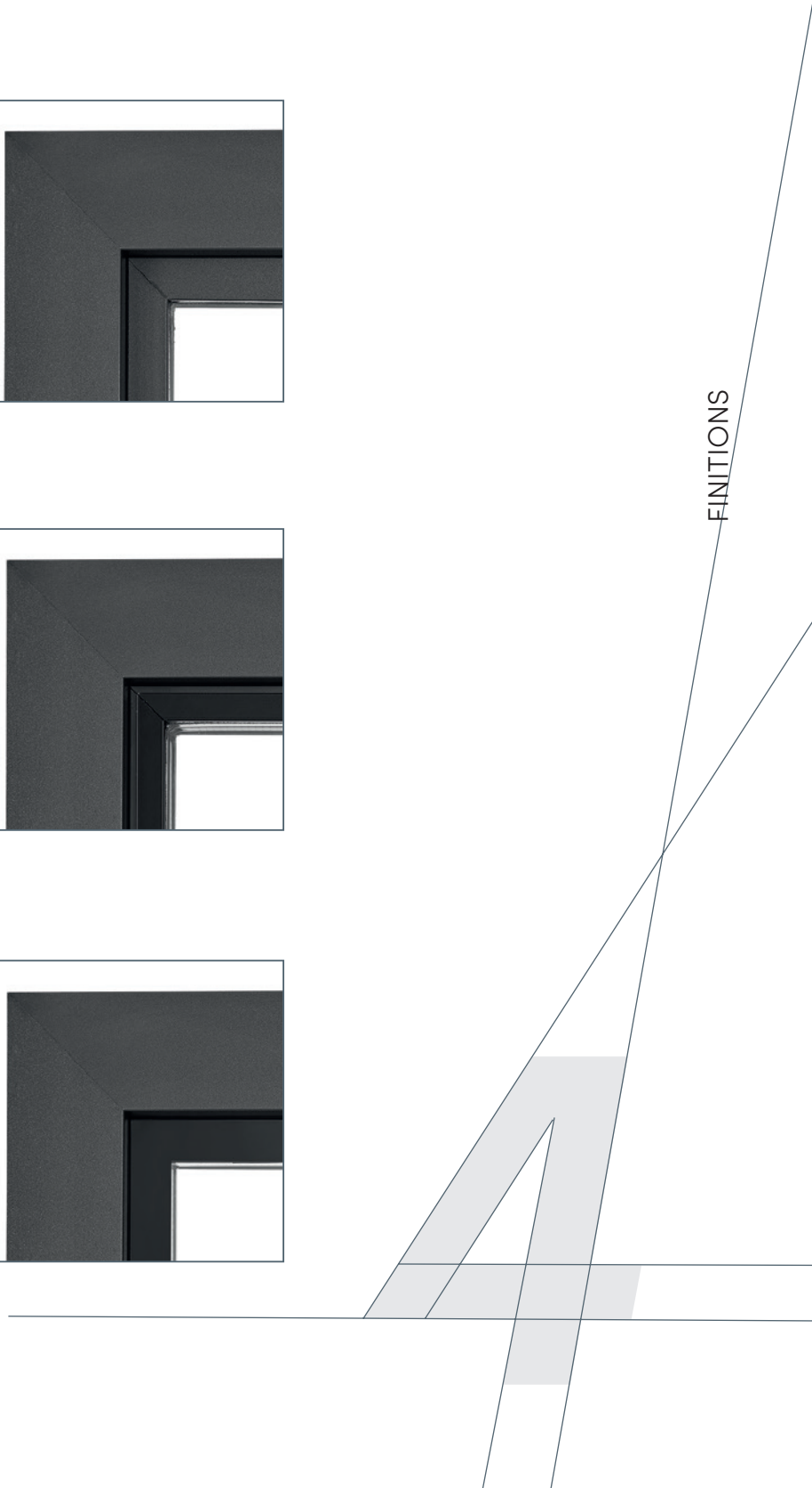

16 | 74 JONCTION

Dormant/Vantail



JONCTION DORMANT/VANTAIL
ICONICA74

96 mm

+13 % DE SURFACE TRANSPARENT



JONCTION DORMANT/VANTAIL FENÊTRE
STANDARD

110 mm

17 | 74

JONCTION

Feuillure de battement



FEUILLURE DE BATTEMENT
STANDARD

152 mm



FEUILLURE DE BATTEMENT
ICONICA74

124 mm

+19 % DE SURFACE
TRANSPARENT



FEUILLURE DE BATTEMENT
ICONICA74

88 mm

+42 % DE SURFACE
TRANSPARENT



fenêtre un vantail



fenêtre deux vantaux

porte-fenêtre un vantail



porte-fenêtre deux vantaux

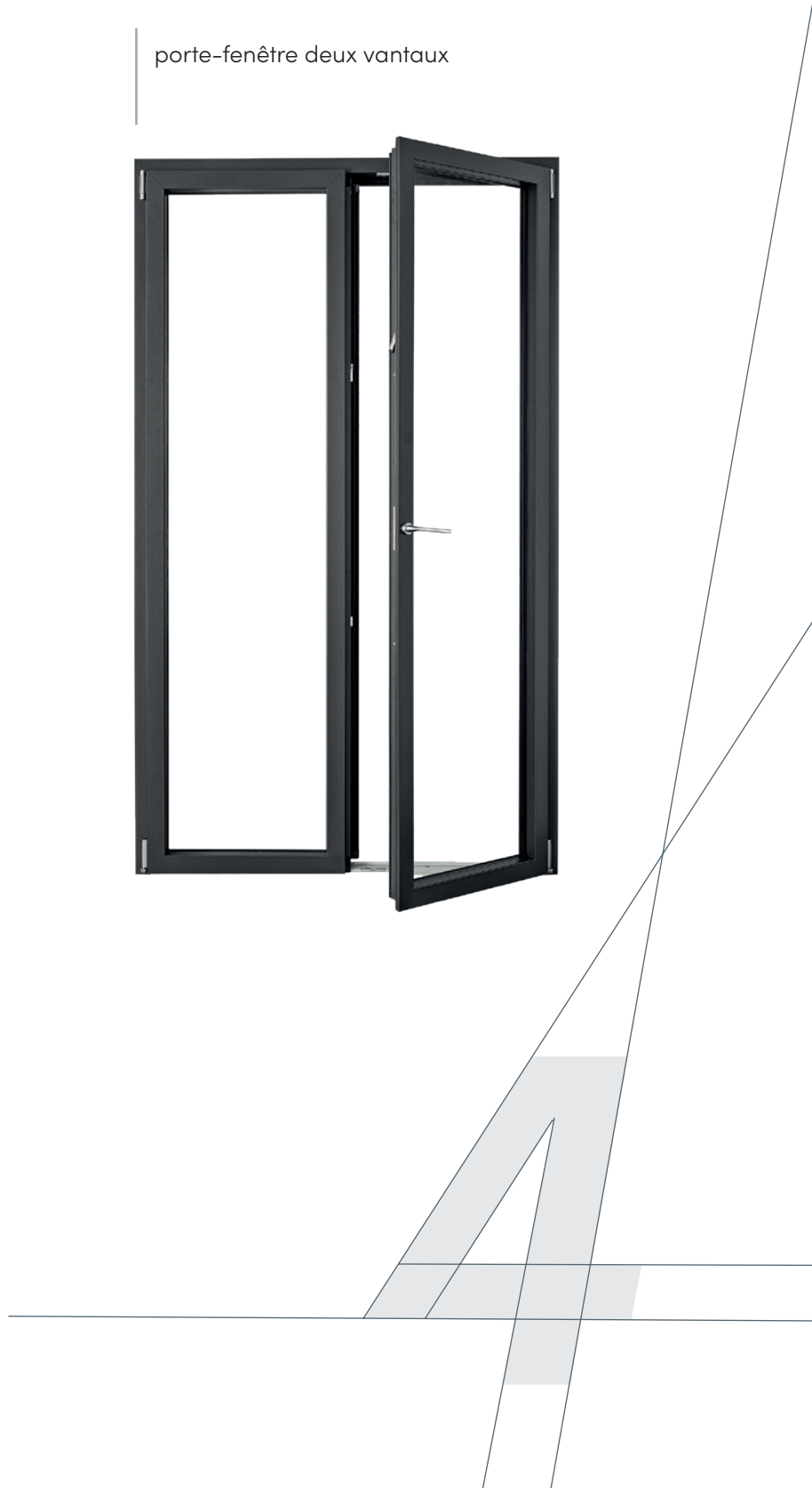



vantaux même taille/
même surface vitrée

équilibre
des formes

JONCTION
CENTRALE
SYMÉTRIQUE



vantaux
non symétriques

plus grande
surface vitrée

JONCTION
CENTRALE
ASYMÉTRIQUE



22 | 74 POIGNÉES

à chaque menuiserie la sienne

Véritables objets de design, les poignées définissent le style de la menuiserie et l'environnement intérieur de nos habitations. Pour Iconica74, il est possible de choisir une poignée aux lignes compactes et minimalistes, qui n'est plus insérée dans une rondelle reliée à la crémone, mais vissée directement sur le profil de la menuiserie.



POIGNÉES

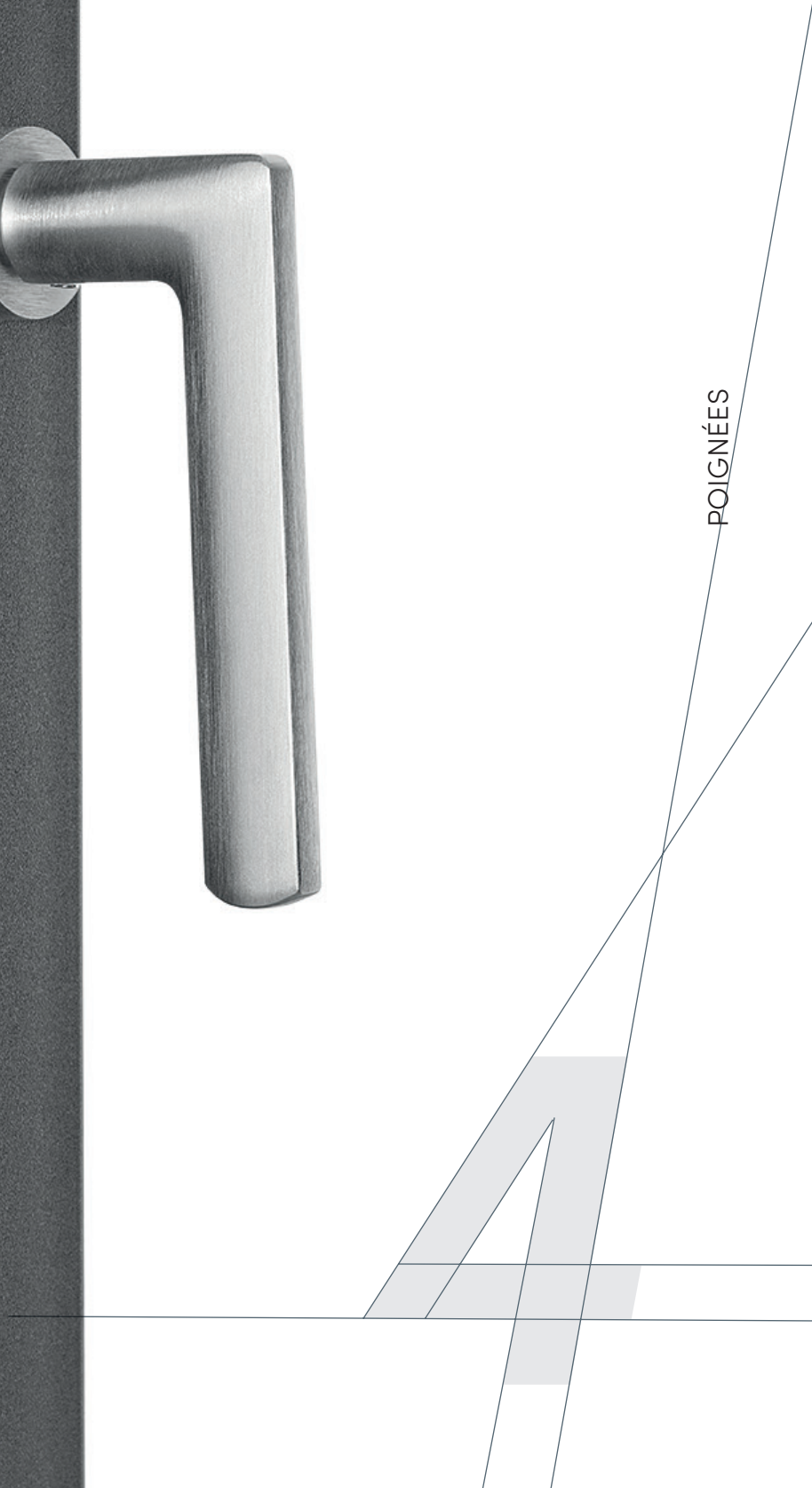



24⁷⁴ COULEURS

emblématiques

Les couleurs embellissent, complètent, soulignent, précisent, rehaussent. C'est la raison pour laquelle notre palette de couleurs comprend une sélection minutieuse de finitions qui permettent de choisir les nuances en toute liberté pour une combinaison de styles architecturaux fonctionnels et personnalisables.

Pour connaître la répartition des couleurs entre Standard et Hors Standard, veuillez consulter le nuancier de couleurs de référence.

00
blanc teinté
dans la masse

4565057
blanc
brillant

4563081
sheffield
chêne
blanchi

701205
gris
basalt

12/22
golden
oak

2178007
noyer

7016097
gris
anthracite
régulier

COULEURS

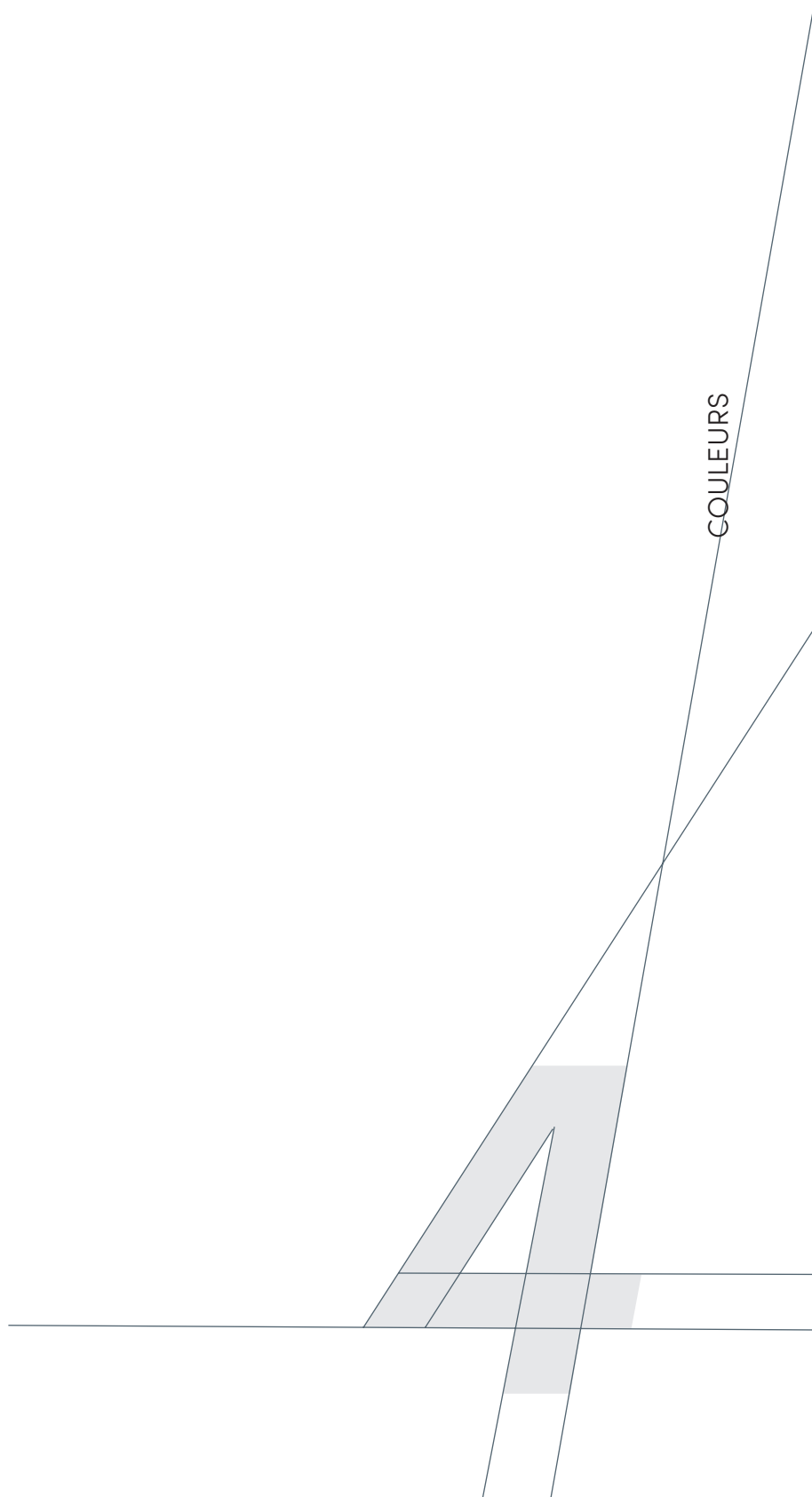

26

74

SECTION TECHNIQUE

Coupes

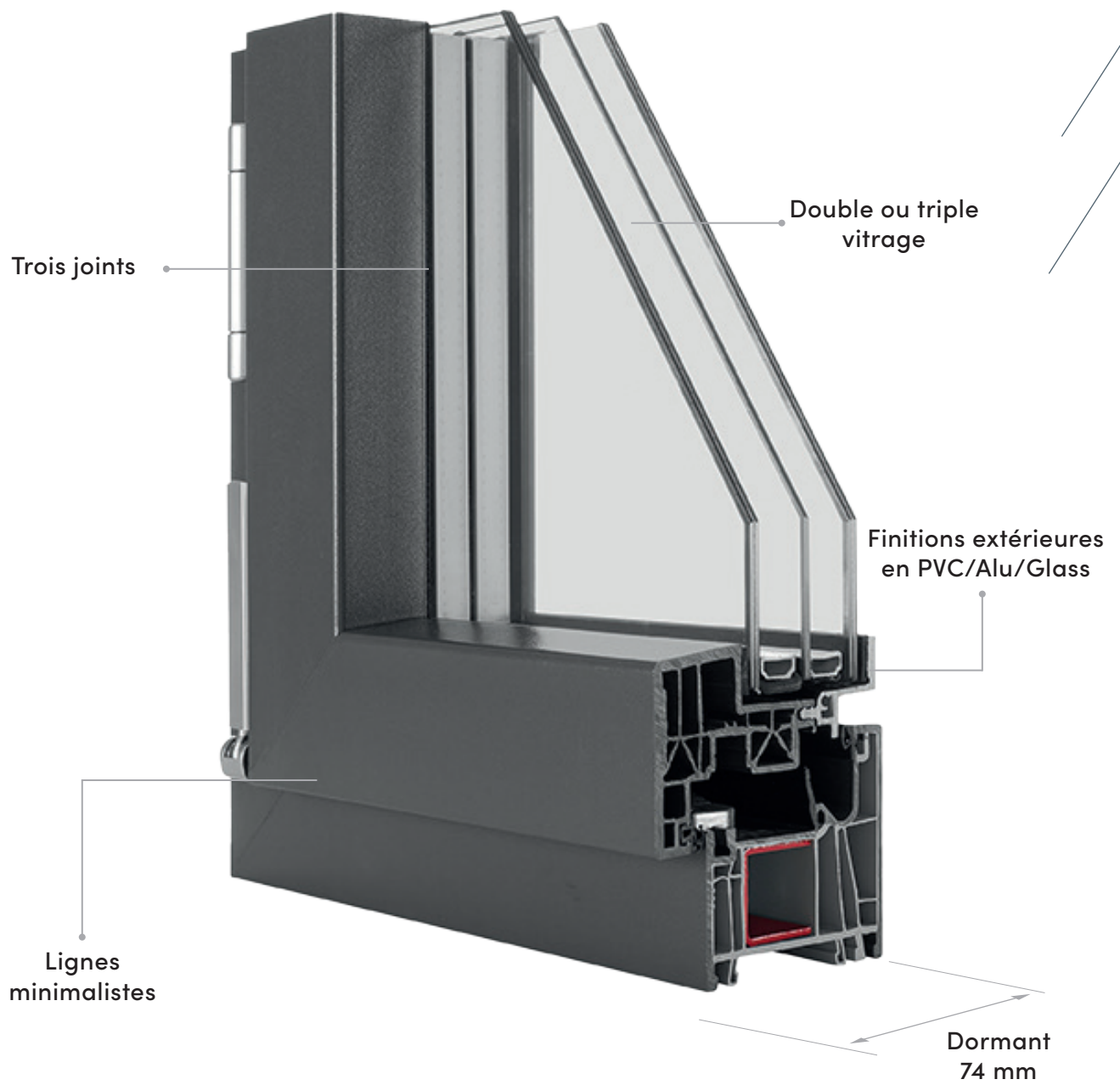

SPÉCIFICATIONS TECHNIQUES

Transfert thermique
en W/m^2K

Uf. 1,0 W/m^2K

Isolation acoustique en dB

Jusqu'à 46 dB selon EN 14351

Classe de résistance
à la charge du vent

Jusqu'à C3/B4

Classe de résistance à l'eau

Jusqu'à 8A

Classe de perméabilité à l'air

Classe 4

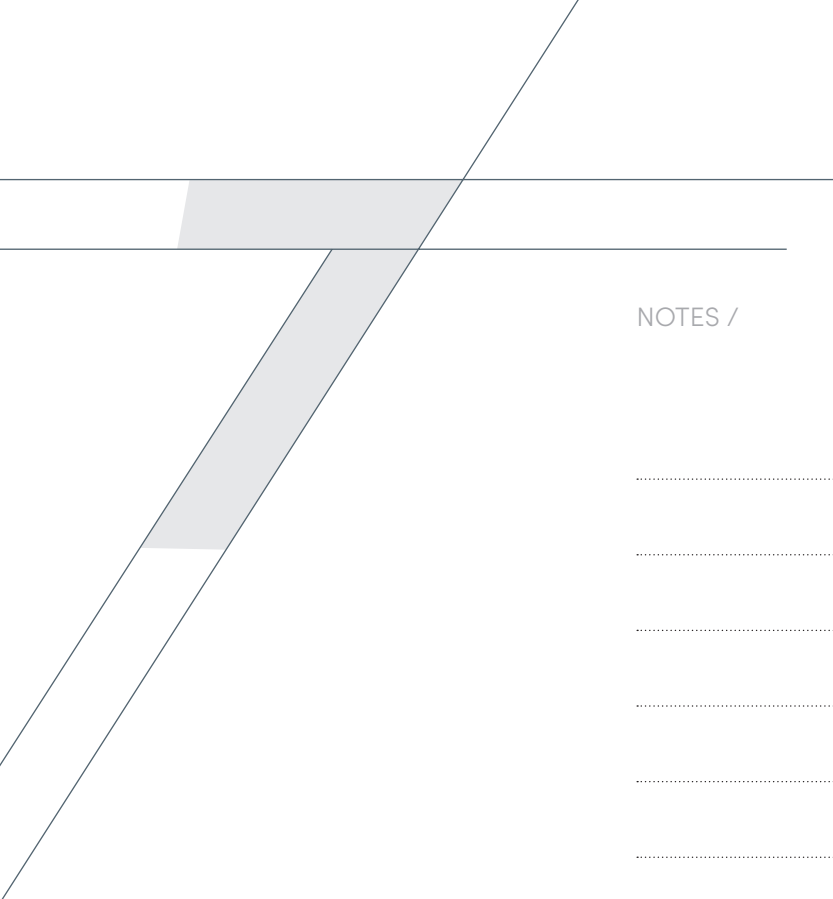

NOTES /

A series of horizontal dotted lines providing a space for notes, extending from the left margin to the right edge of the page.



Piva Group SpA
Via Roma, 139 - Roncanova di Gazzo V.se (VR) - Italie
Tel. +39 0442 536111 - info@pivagroupspa.com
www.pivagroupspa.com



PIVA GROUP SPA

Via Roma, 139
Roncanova di Gazzo V.se
Verona - Italia
Tel. +39 0442 536111
info@pivagroupspa.com

www.pivagroupspa.com
